

7P1

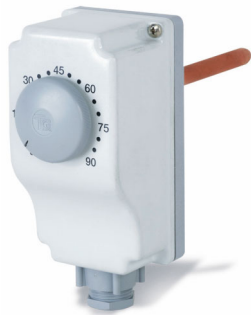

Termostato regolatore a immersione - regolazione esterna

senso a dilatazione di liquido adatto a fluidi PED di gruppo 2

Immersion control thermostat - external adjustment

liquid filled sensing element suitable for PED fluids group 2

Regelthermostat mit Tauchrohr - externe Regelung

Flüssigkeit gefühlten Fühlererelement geeignet für PED Flüssigkeiten Gruppe 2

Thermostat régulateur plongeant - régulation externe

élément sensible à dilatation de liquide adapté pour liquides PED groupe 2

Termostato regulador a inmersión - regulación externa

sensor a dilatación de líquido propio para los líquidos PED grupo 2

Dati tecnici

| | | |
|---|------------------------------|-------------|
| Campo di lavoro | Min.0 - Max.120°C | |
| Tolleranza | T. Min. ±6°C | T.Max. ±4°C |
| Differenziale | 6±2°C | |
| Limite temperatura testa di comando | T 85 | |
| Grado di protezione | IP43 | |
| Il grado di protezione è garantito montando l'apparecchio: - In verticale con passacavo rivolto verso il basso - In orizzontale | | |
| Portata contatti | 16 (4)A 250V~ - 6 (1)A 400V~ | |
| Tensione impulsiva nominale | 4 kV | |
| Tipo di azione | 1B | |
| Messa a terra del dispositivo | morsetti a vite | |
| Utilizzare cavi resistenti al calore | T140 | |
| Situazione di inquinamento del dispositivo di comando | 2 | |
| Omologhe | ENEC 03 - C E 0497 | |

Datasheet

| | | |
|---|------------------------------|-------------|
| Operating range | Min.0 - Max.120°C | |
| Tolerance | T. Min. ±6°C | T.Max. ±4°C |
| Differential | 6±2°C | |
| Temperature limit of thermostat head | T 85 | |
| Degree of protection | IP43 | |
| The degree of protection is guaranteed mounting the device: - Vertically with the cable gland oriented downwards - Horizontally | | |
| Contact rating | 16 (4)A 250V~ - 6 (1)A 400V~ | |
| Rated impulsive voltage | 4 kV | |
| Type of action | 1B | |
| Device earthing | screw clamp | |
| To be used heat resistant cables | T140 | |
| Pollution level of the control device | 2 | |
| Approvals | ENEC 03 - C E 0497 | |

Technische Merkmale

| | | |
|---|------------------------------|-------------|
| Arbeitsbereich | Min.0 - Max.120°C | |
| Toleranz | T. Min. ±6°C | T.Max. ±4°C |
| Schaltdifferenz | 6±2°C | |
| Maximum Temperatur vom Thermostatkopf | T 85 | |
| Schutzgrad | IP43 | |
| Die Schutzklasse ist garantiert mit der Geräte Montage: - Senkrecht mit Kabeldurchgang nach unten gedreht - Wagerecht | | |
| Kontakt Belastung | 16 (4)A 250V~ - 6 (1)A 400V~ | |
| Nominale Stoss Spannung | 4 kV | |
| Aktionstyp | 1B | |
| Erdanschluss | Schraubklemme | |
| Wärmebeständige Kabel verwenden | T140 | |
| Verschmutzung Stand des Regelgeräts | 2 | |
| Zulassung | ENEC 03 - C E 0497 | |

Caractéristiques Techniques

| | | |
|---|------------------------------|-------------|
| Température de travail | Min.0 - Max.120°C | |
| Tolérance | T. Min. ±6°C | T.Max. ±4°C |
| Différentiel | 6±2°C | |
| Limite de température de la tête du thermostat | T 85 | |
| Degré de protection | IP43 | |
| Le degré de protection est garanti avec le montage de l'appareil: - Vertical avec galoche tourné vers le bas - Horizontal | | |
| Pouvoir de coupure | 16 (4)A 250V~ - 6 (1)A 400V~ | |
| Tension d'impulsion nominale | 4 kV | |
| Type d'action | 1B | |
| Mise à terre du dispositif | borne à vis | |
| Utiliser des câbles résistants à la chaleur | T140 | |
| Situation de pollution de l'appareil de commande | 2 | |
| Homologation | ENEC 03 - C E 0497 | |

Características técnicas

| | | |
|--|------------------------------|-------------|
| Intervalo de trabajo | Min.0 - Max.120°C | |
| Tolerancia | T. Min. ±6°C | T.Max. ±4°C |
| Diferencial | 6±2°C | |
| Limite de temperatura cabeza del termostato | T 85 | |
| Grado de protección | IP43 | |
| El grado de protección es garantido montando el termostato: - En vertical, con el pasacable orientado hacia el bajo - Horizontal | | |
| Capacidad contactos | 16 (4)A 250V~ - 6 (1)A 400V~ | |
| Tensión impulsiva nominal | 4 kV | |
| Tipo de acción | 1B | |
| Conexión a tierra del dispositivo | terminal a tornillo | |
| Utilizar cables resistentes al calor | T140 | |
| Situación de polución del mecanismo de comando | 2 | |
| Homologaciones | ENEC 03 - C E 0497 | |

Dimensioni - Dimensions - Abmessungen - Dimensions - Dimensiones

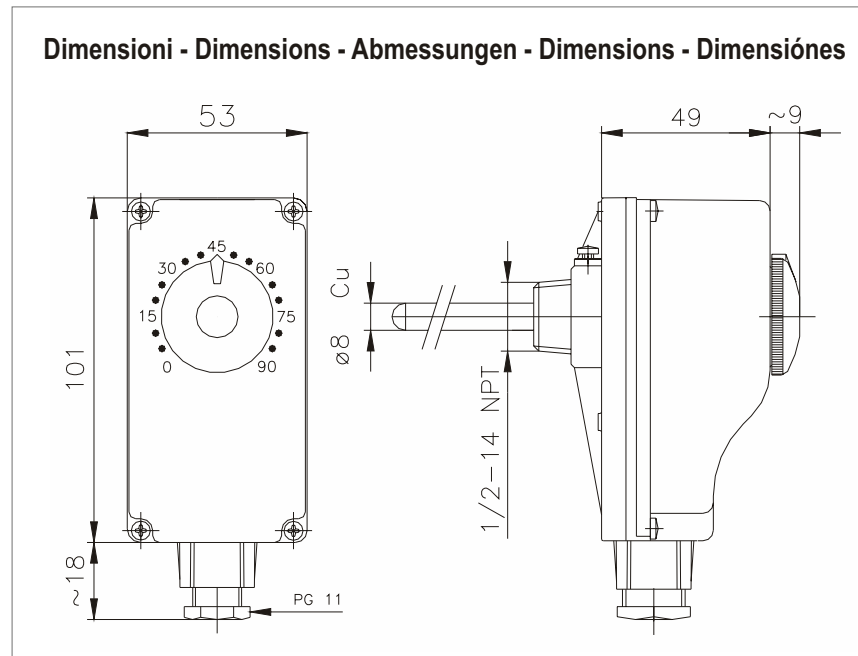

AVVERTENZE PER IL CORRETTO SMALTIMENTO DEL PRODOTTO AI SENSI DELLA DIRETTIVA EUROPEA 2002/96/EC

Questa apparecchiatura non deve essere smaltita come rifiuto urbano. Deve essere consegnata agli appositi centri di raccolta differenziata, oppure, in alternativa, può essere consegnata all'atto dell'acquisto di una nuova analoga apparecchiatura ai rivenditori che forniscono il servizio di raccolta. Smaltire correttamente questa apparecchiatura permette di salvaguardare e tutelare l'ambiente, proteggere la salute umana e ridurre lo spreco delle risorse naturali. Il simbolo evidenziato "bidone della spazzatura mobile barrato" e riportato anche sull'apparecchio significa che il prodotto deve essere oggetto di smaltimento differenziato.

IMPORTANT INFORMATION FOR CORRECT DISPOSAL OF THE PRODUCT IN ACCORDANCE WITH EC DIRECTIVE 2002/96/EC

This appliance must not be disposed as unsorted municipal waste. It must be returned to suitable separate collection points, or, as an alternative, it can be hand over, while buying a new analogous appliance, to the retailers which provide a collecting service. Returning this appliance in the correct way allows to preserve, protect and improve the quality of the environment, protect human health and utilise natural resources prudently and rationally. The featured symbol "a crossed-out wheeled bin", also visible on the appliance itself, indicates that the product is subject to separate collection.

WICHTIGER HINWEIS FÜR DIE KORREKTE ENTSORGUNG DES PRODUKTS IN ÜBEREINSTIMMUNG MIT DER EG RICHTLINIE 2002/96/EC

Dieses Gerät darf nicht als Hausmüll entsorgt werden. Es muss zu den eigens eingerichteten Sammelstellen oder alternativ beim Kauf eines ähnlichen neuen Gerätes, bei den Fachhändlern die einen Rücknahmeservice anbieten, gebracht werden. Die korrekte Entsorgung dieses Gerätes vermeidet mögliche negative Auswirkungen auf die Umwelt und die menschlichen Gesundheit und erlaubt hinzu eine Einsparung an Energie und Natürlichen Ressourcen. Die am Gerät angegebene Kennzeichnung "einer durchgestrichenen Mülltonne" bedeutet dass das Produkt getrennt zu Entsorgen ist.

AVERTISSEMENTS POUR L'ÉLIMINATION CORRECTE DU PRODUIT AUX TERMES DE LA DIRECTIVE EUROPÉENNE 2002/96/EG

Cet appareil ne doit pas être éliminé avec les déchets urbains. Le produit doit être remis à un centre de collecte sélectif ou en alternative peut être remis, avec l'achat d'un nouvel appareil analogue, auprès d'un revendeur assurant ce service. Éliminer correctement cet appareil permet d'éviter les retombées négatives pour l'environnement et la santé et permet de récupérer des énergies et des ressources naturelles. Le symbole indique sur l'appareil "un caisson à ordures barré" signifie que l'appareil fait l'objet d'une collecte sélective.

ADVERTENCIAS PARA LA ELIMINACIÓN CORRECTA DEL PRODUCTO SEGUN ESTABLECE LA DIRECTIVA EUROPEA 2002/96/CE

Estos Aparatos no deben ser eliminados como desechos urbanos. Tienen que ser entregados a centros específicos de recogida diferenciada u de otra parte pueden ser entregados a los negociantes que disponen de un servicio de recogida de aparatos utilizados en el momento en el que se efectúe la compra de un nuevo producto similar. Eliminar estos aparatos correctamente ayuda a eliminar posibles consecuencias por el ambiente, protege la salud humana y ayuda a reducir el uso de recursos naturales. Para puntualizar esta obligación sobre este producto aparece un símbolo figurante un "contenedor de basura móvil tachado" y esto significa que el producto debe de ser eliminado por separado.



INSTALLAZIONE

⚠ATTENZIONE!

Le operazioni di installazione di seguito descritte devono essere eseguite esclusivamente da personale qualificato rispettando le norme di sicurezza e le disposizioni delle leggi vigenti.



Togliere tensione prima di effettuare qualsiasi operazione

Verificare che i dati di targa dell'apparecchio (tensione di alimentazione, portata contatti, ecc..) siano idonei alle condizioni di installazione.

❶ Svitare le viti di fissaggio e quindi rimuovere il coperchio

❷ Effettuare i collegamenti elettrici utilizzando gli appositi morsetti

Morsetti:

- ❶ ...apre il circuito all'aumentare della temperatura
- ❷ ...chiude il circuito all'aumentare della temperatura
- ❸ ...comune

Rimontare il coperchio posizionando la manopola in modo che si incastri correttamente sul perno del termostato di regolazione. Quindi serrare le viti di fissaggio

❸ Dopo aver inserito il bulbo nella guaina, assicurare l'apparecchio serrando la vite **A**

INSTALLATION

⚠WARNING!

The installation procedure described as follow must be performed exclusively by qualified personnel in respect to the security norms and dispositions of the current standards.



Disconnect the mains before performing any operation

Verify that the thermostat technical data (power supply, contact rating, etc..) are suitable to the installation conditions.

❶ Unscrew the fixing screws and then remove the shell

❷ Carry out the connections using the appropriate screw terminals

Terminals:

- ❶ ...Opens the circuit when temperature increases
- ❷ ...Closes the circuit when temperature increases
- ❸ ...Common

Put the shell back in place adjusting the knob so that it slides on the control thermostat adjustment pin. Then tighten the fixing screws

❸ After inserting the bulb into the sheath, lock the shell tightening the screw **A**

EINBAU

⚠ACHTUNG!

Der nachstehend beschriebene Einbau ist ausschließlich von Fachleuten auszuführen unter Einhaltung der Sicherheitsvorschriften und der geltenden Gesetze.



Das Gerät vor jeder Arbeit spannungsfrei machen

Feststellen dass die Technische Daten vom Thermostat (Speisung, Kontaktleistung ...) geeignet sind für die Einbau Situation.

❶ Befestigungsschrauben lockern und Gehäuse abnehmen

❷ Die Elektrische Verbindungen realisieren durch Verwendung der vorgesehenen Klemmen.

Klemmen:

- ❶ ...Öffnet den Kreis bei Temperatur anstieg
- ❷ ...schließt den Kreis bei Temperatur anstieg
- ❸ ...Gemeinsamer Betrieb

Gehäuse wieder montieren und Knopf so positionieren dass es korrekt auf den Thermostat Stutzen gleitet. Dann die Befestigungsschrauben festdrehen

❸ Nach dem einschieben vom Fühler im Tauchrohr, befestigung versichern mit Schraube **A**

INSTALLATION

⚠ATTENTION!

Les opérations d'installation décrites ci-dessous doivent être faite exclusivement par personnel qualifié en respect des normes de sécurité et des dispositions des lois en vigueur.



Couper le courant avant d'effectuer une opération quelconque

Vérifier que les données techniques de l'appareil (tension d'alimentation, pouvoir de coupure, etc. ...) sont aptes au conditions d'installation.

❶ Desserrer les vis de fixation et enlever le couvercle

❷ Faire les raccordements électriques avec l'utilisation des bornes spécifiques

Bornes:

- ❶ ...ouvre le circuit quand la température augmente
- ❷ ...ferme le circuit quand la température augmente
- ❸ ...commun

Remonter le couvercle et positionner le bouton dans un manière d'encastrer correctement sur le pivot du thermostat régulateur. Ensuite serrer les vis de fixation

❸ Après l'introduction du bulbe dans la gaine, assurer l'appareille avec la vis **A**

INSTALACIÓN

⚠ATENCIÓN!

Las operaciones de instalación siguientes deben ser efectuadas exclusivamente por personal cualificado respetando las normas de seguridad y las disposiciones de las leyes vigentes.



Quite la tensión eléctrica antes de efectuar cualquier operación

Verifique que los datos de placa del termostato (tensión de alimentación, capacidad contactos, etc..) sean idóneos a las condiciones de instalación.

❶ Destornille los tornillos de fijación y pue saque la tapa

❷ Efectúe las conexiones eléctricas utilizando los bornes específicos

Bornes:

- ❶ ...abre el circuito cuando la temperatura sube
- ❷ ...cierra el circuito cuando la temperatura sube
- ❸ ...común

Fije la tapa posicionando la leva en modo que ella se encastre correctamente sobre el rodillo de el termostato de regulación. Pues atornille los tornillos de fijación

❸ Despues haber introducido el bulbo en la vaina asegure el termostato atornillando al tornillo **A**

1

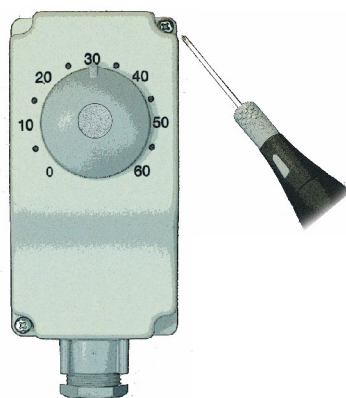

2

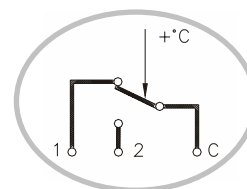
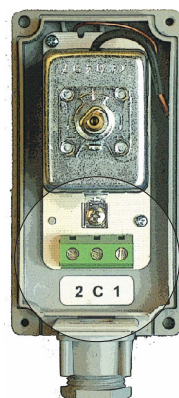

3

